

# QuickStart

**ADVANCE**  
PARIS

## **ZENEO ZX**

**Wireless HiFi speakers**

**Enceintes HiFi sans fil**

**Kabellose HiFi-Lautsprecher**

**Altoparlanti HiFi wireless**



# RECYCLING IN EUROPEAN UNION COUNTRIES

## Disposal of your old appliance

### English

This symbol on the product or on its packaging means that your electrical and electronic equipment should be disposed at the end of life separately from your household wastes. There are separate collection systems for recycling in EU. For more information, please contact the local authority or the dealer where you purchased the product.

### French

Ce symbole figurant sur le produit ou son emballage signifie que votre équipement électrique et électronique doit être mis au rebut séparément de vos déchets ménagers lorsqu'il atteint la fin de sa durée de vie. Il existe des systèmes de collecte séparée pour le recyclage dans l'UE. Pour plus d'informations, veuillez prendre contact avec les autorités locales ou le revendeur à qui vous avez acheté ce produit.

### German

Das auf dem Produkt oder auf der Verpackung angebrachte Symbol bedeutet, dass Ihre elektrischen und elektronischen Geräte nicht mit dem Haushaltsmüll entsorgt werden sollen. Es existieren separate Recycling-Sammelsysteme in der EU. Für mehr Informationen wenden Sie sich bitte an Ihre örtlichen Behörden oder an den Fachhändler, bei dem Sie das Produkt erworben haben.

### Italian

Questo simbolo sul prodotto o sull'imballaggio indica che l'apparato elettrico o elettronico alia fine del suo periodo di vita dovrebbe essere smaltito separatamente dai rifiuti domestici. Nell'UE esistono altri sistemi di raccolta differenziata. Per ulteriori informazioni, contattare le autorità locali o il rivenditore presso il quale è stato acquistato il prodotto.

### Spanish

Este símbolo en el producto o en su embalaje significa que debería deshacerse de su equipo eléctrico o electrónico, al final de su vida útil, de forma separada del resto de los residuos domésticos. Para estos productos hay sistemas de recogida selectiva para reciclarlos en la Unión Europea. Para más información, rogamos contacte con la autoridad local o el distribuidor donde adquirió el producto.

### Portuguese

Este símbolo no produto ou na respectiva embalagem, significa que o equipamento eléctrico ou electrónico deverá ser descartado no fim da sua vida útil separadamente do lixo doméstico. Existem diversos sistemas de recolha separada para reciclagem na União Europeia. Para mais informações, queira contactar as autoridades locais ou o revendedor onde adquiriu o produto.

### Swedish

Märkningen av produkter och förpackningar med denna symbol betyder att elektrisk och elektronisk utrustning måste tasom hand separat från hushållsoppor när utrustningen har förbrukats. EU har särskilda återvinningsanläggningar för denna typ av utrustning. Kontakta de lokala myndigheterna eller återförsäljaren där produkten har köpts för mer information.

### Danish

Dette symbol på produktet eller på emballagen betyder, at dit elektriske og elektroniske udstyr ved afslutningen af dets levetid ikke skal bortskaffes sammen med dit husholdningsaffald. Der findes separate opsamlingsystemer til genbrug i EU. For mere information bedes du venligst kontakte de lokale myndigheder eller forhandleren, hvor du har købt produktet.

### Dutch

Dit symbool op het product of op zijn verpakking betekent dat uw elektrische of elektronische apparatuur na het verstrijken van de levensduur gescheiden van het huisvuil moet worden weggegooid. Er zijn afzonderlijke

ophaalsystemen voor recycling in de E.U. Voor meer informatie neemt u contact op met de plaatselijke overheid of de dealer waar u het product hebt gekocht.

### Norwegian

Dersom produktet eller emballasjen er merket med dette symbolet, bør ditt elektriske eller elektroniske utstyr kasseres atskilt fra ditt husholdningsavfall når det er utsatt. I Norge finnes det egne innsamlingsystemer for resirkulering. Vennligst ta kontakt med lokale myndigheter eller forhandleren hvor du kjøpte produktet for mer informasjon.

### Finnish

Jos tuotteessa tai sen pakkauksessa on tämä symboli, se tarkoittaa, että kyseiset sähköiset ja elektroniset laitteet pitää hävittää niiden käytön loputtua erillään kotitalousjätteistä. EU:ssa on erillisiä keräysjärjestelmiä. Jos haluat lisätietoja, ota yhteyttä paikallisiin viranomaisiin tai tuotteen myyjään.

### Polish

Ten symbol na produkcie lub na jego opakowaniu oznacza, że Państwa urządzenie elektryczne lub elektroniczne po zakończeniu użytkowania musi zostać poddane utylizacji oddzielnie od odpadów z gospodarstwa domowego. W Unii Europejskiej istnieje oddzielne systemy zbierania odpadów w poddawanych recyklingowi. Aby uzyskać więcej informacji, proszę skontaktować się z lokalnymi władzami lub sprzedawcą, u którego zakupiono produkt.

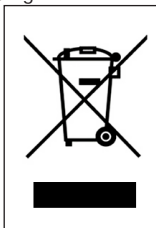

# WARNING ATTENTION WARNUNG ATTENZIONE



ATTENTION: afin de réduire tout risques de chocs électriques ou de feu, ne pas exposer votre appareil à l'humidité ou à toutes sortes de liquides

WARNING: to reduce the risk of fire or electric shock, do not expose this appliance to rain or moisture.

WARNUNG: Um die Gefahr eines Brandes oder eines Stromschlags zu mindern, halten Sie das Gerät von Nässe und Feuchtigkeit fern.



ATTENZIONE: per ridurre il rischio di incendi o scosse elettriche evitare di esporre l'apparecchio a pioggia o umidità.

AVERTISSEMENT

Pour prévenir tout risques de chocs électriques, ne pas ouvrir l'appareil. Si un problème apparaît, faites réparer votre appareil par un technicien qualifié.



CAUTION: To prevent the risk of electric shock, do not remove cover (or back); no user serviceable parts inside. Refer servicing to qualified service personnel.

VORSICHT: Um die Gefahr eines Stromschlags zu vermeiden, sollte die Abdeckung (und die Rückwand) nicht entfernt werden. Das Gerät enthält keine Teile, die vom Benutzer gewartet werden können. Überlassen Sie die Wartung qualifiziertem Fachpersonal.



AVVERTENZE: Per prevenire il rischio di shock elettrici si fa divieto di aprire sia il coperchio superiore che quello posteriore dell'apparecchio. Non ci sono parti all'interno riparabili o sostituibili dall'utente finale. Per problemi fare riferimento a personale qualificato.

LE POINT D'EXCLAMATION vous indiquera la présence d'informations importantes, tant au niveau utilisation que maintenance de votre appareil.

THE LIGHTNING FLASH with arrow-head symbol is intended to alert the user to the presence of uninsulated «dangerous voltage» within the product's enclosure that may be of sufficient magnitude to constitute a risk of electric shock to persons.

Das Blitzsymbol in einem gleichschenkligen Dreieck warnt vor nicht isolierten Komponenten mit gefährlicher Stromspannung, die zu ernsthaften Personenschäden führen kann.

Das Ausrufungszeichen in einem gleichschenkligen Dreieck kennzeichnet wichtige Hinweise für die Nutzung und Wartung Ihres Gerätes.

IL PUNTO ESCLAMATIVO evidenzia pericolo di shock elettrici e la presenza di istruzioni importanti nel manuale per la manutenzione o l'utilizzo dell'apparecchio.

Si vous souhaitez déplacer ou transporter votre appareil, nous vous conseillons dans le cas d'un déménagement, d'un retour pour réparation, etc...de réemballer dans son emballage d'origine votre appareil.

An appliance and cart combination should be moved with care. Before any transportation, your product must be packed correctly in order to avoid any damage.

Bei der Beförderung des Gerätes mit Transportwagen ist mit Vorsicht vorzugehen. Vor jeder Art von Transport muss das Produkt ordnungsgemäß verpackt werden, um Beschädigungen zu vermeiden.

## IMPORTANT

**CAUTION**  
RISK OF ELECTRIC SHOCK  
DO NOT OPEN

**CAUTION: TO REDUCE THE RISK OF ELECTRIC SHOCK. DO NOT REMOVE COVER (OR BACK). NO USER-SERVICEABLE PARTS INSIDE. REFER SERVICING TO QUALIFIED SERVICE PERSONNEL.**

\* POUR PREVENIR LES CHOCES ELECTRIQUES NE PAS UTILISER CETTE FICHE POLARISEE AVEC UN PROLONGATEUR, UNE PRISE DE COURANT OU UNE AUTRE SORTIE DE COURANT, SAUF SI LES LAMES PEUVENT ETRE INSEREES A FOND SANS EN LAISSER AUCUNE PARTIE A DECOUVERT.

\* TO PREVENT ELECTRIC SHOCK, DO NOT USE THIS PLUG WITH AN EXTENSION CORD, RECEPTACLE OR OTHER OUTLET UNLESS THE BLADES CAN BE FULLY INSERTED TO PREVENT BLADE EXPOSURE.

\* UM DIE GEFAHR EINES STROMSCHLAGS ZU VERMEIDEN, VERWENDEN SIE DIESEN STECKER NUR IN KOMBINATION MIT VERLÄNGERUNGSKABELN, KUPPLUNGEN UND STECKDOSEN, IN DIE DIE STECKERKONTAKTE VOLLSTÄNDIG EINGEFÜHRT WERDEN KÖNNEN, SO DASS KEINE SPANNUNGSFÜHRENDE TEILE FREILIEGEN.

PER EVITARE SHOCK ELETTRICI NON UTILIZZARE LA SPINA IN DOTAZIONE CON UNA PROLUNGA, UNA PRESA A MURO O ALTRO CHE NON CONSENTA IL COMPLETO INSERIMENTO DELLE LAMELLE, EVITANDO ANCHE LA MINIMA ESPOSIZIONE.

# CONSIGNES DE SECURITE - ISTRUZIONI DI SICUREZZA

## LIRE LES INSTRUCTIONS

Toutes les consignes de sécurité et instructions quand à l'utilisation de notre produit doivent faire l'objet d'une lecture attentive.

## MEMORISER CES INSTRUCTIONS

Les consignes de sécurité et instructions doivent être retenues pour un usage futur de votre produit **TENEZ COMPTE DES ALERTES**

Les mises en garde inscrites sur votre appareil ou imprimées dans ce manuel doivent être respectées.

## SUIVRE LES INSTRUCTIONS

Toutes les instructions concernant l'utilisation et le fonctionnement de votre appareil doivent être suivies.

## EAU ET MOISSURE

Votre appareil ne doit pas être utilisé près d'un point d'eau ou dans un environnement trop humide.

## VENTILATION

Votre appareil doit être installé de telle façon que sa ventilation ne soit en aucun cas entravée. Il ne faut pas l'utiliser sur un lit, un sofa ou une surface similaire qui obstruerait ses grilles de ventilation. Dans tous les cas, il convient de vérifier que votre appareil puisse être ventilé naturellement. Ne pas l'encasturer.

## SOURCES DE CHALEUR

Il est conseillé d'éloigner votre appareil d'une source de chaleur type radiateur ou autres sources produisant une source de chaleur.

## ALIMENTATION ELECTRIQUE

Le branchement de votre appareil doit se faire en respectant les indications contenues dans ce manuel. Votre installation électrique doit être en conformité afin de permettre une utilisation en toute sécurité de votre appareil.

## MASSE ET POLARITÉ

Des précautions doivent être prises afin de respecter la polarité et la mise à la terre de votre appareil.

## PROTECTION DU CORDON SECTEUR

Votre cordon d'alimentation doit être correctement installée afin qu'il ne soit pas piétiné ou arraché.

## NETTOYAGE

Votre appareil doit être nettoyée seulement avec les produits préconisés par le fabricant. Des produits trop agressifs contenant des acides peuvent endommagés les différentes surfaces de votre appareil.

## AUTRES SOURCES D'ALIMENTATION

Dans le cas d'une utilisation d'une antenne externe, vous devez l'éloigner d'une ligne électrique.

## PERIODE D'INUTILISATION

Si vous quittez votre domicile pour une longue période, nous vous conseillons de débrancher votre appareil.

## PÉNÉTRATION D'OBJETS OU DE LIQUIDE

Des précautions doivent être prises afin d'empêcher la pénétration d'objets ou de liquide à l'intérieur de votre appareil.

## SERVICE

Votre appareil doit être impérativement dépanné par du personnel compétent et qualifié. Afin de connaître la station technique la plus proche, merci de contacter votre distributeur national.

## LEGGERE ATTENTAMENTE TUTTE LE ISTRUZIONI

sulla sicurezza e sul funzionamento prima di utilizzare l'apparecchio.

**CONSERVARE QUESTE ISTRUZIONI** per consultazioni future.

**ATTENERSI ALLE AVVERTENZE E SEGUIRE TUTTE LE ISTRUZIONI** sul funzionamento dell'apparecchio.

**ACQUA E UMIDITÀ** – L'apparecchio non deve essere utilizzato vicino all'acqua, ad es. vasca da bagno, al lavabo, in un seminterrato umido o vicino ad una piscina, ecc.

**VENTILAZIONE** – Posizionare l'apparecchio in modo che riceva una corretta ventilazione, non su divani, tappeti o superfici simili, in scaffali o armadi che impediscano il flusso d'aria.

**RISCALDAMENTO** → Posizionare l'apparecchio lontano da fonti di calore, come termosifoni, radiatori termici, cucine o altri apparecchi (inclusi amplificatori).

**ALIMENTAZIONE** – Collegare l'apparecchio soltanto al tipo di alimentazione descritto nelle istruzioni di funzionamento o indicato sull'apparecchio stesso.

Messa a terra e polarizzazione – Assicurarsi che l'apparecchio sia correttamente ed effettivamente collegato alla massa di terra e sia osservata la polarizzazione della spina.

**PROTEZIONE DEL CAVO DI ALIMENTAZIONE** – Disporre i cavi di alimentazione in modo che non vengano calpestati e quindi non sotto oggetti che possano perforare l'isolante o comunque premerli. Prestare molta attenzione ai cavi ed alle spine che fuoriescono direttamente dall'apparecchio.

**PULIZIA** – L'apparecchio deve essere pulito solo secondo le raccomandazioni del produttore.

**LINEE ELETTRICHE** – Montare l'antenna esterna lontano dalle linee elettriche.

**PERIODO DI NON-UTILIZZO** – Staccare la spina dell'apparecchio dalla presa quando non viene utilizzato per un lungo periodo di tempo.

**CADUTA DI OGGETTI E LIQUIDI** – Non lasciar cadere oggetti e non versare liquidi nelle aperture dello chassis.

**DANNI CHE RICHIEDONO MANUTENZIONE** –La manutenzione deve essere effettuata solo da personale qualificato nei seguenti casi:

- Il cavo di alimentazione o la spina sono danneggiati , oppure
- Oggetti o liquidi sono caduti dentro l'unità, oppure
- L'unità è stata esposta a pioggia, oppure
- L'unità non funziona normalmente o le sue prestazioni hanno subito un cambiamento significativo, oppure
- L'unità è caduta o il contenitore è stato danneggiato.

**MANUTENZIONE** – L'utente non deve effettuare alcuna manutenzione, eccetto quella descritta nelle istruzioni per il funzionamento. Il resto deve essere eseguito da personale autorizzato.

# SAFETY INSTRUCTIONS

## **READ INSTRUCTIONS**

All the safety and operating instructions should be read before the appliance is operated.

## **RETAIN INSTRUCTIONS**

The safety and operating instructions should be retained for future use.

## **HEED WARNINGS**

All warnings on the appliance and in the operating instructions should be adhered to.

## **FOLLOW INSTRUCTIONS**

All operating and use instructions should be followed.

## **WATER AND MOISTURE**

The appliance should not be used near water for example, near a bathtub, washbowl, kitchen sink, laundry tub, in a wet basement, or near a swimming pool, etc.

## **VENTILATION**

The appliance should be situated so that its location or position does not interfere with its proper ventilation. For example, the appliance should not be situated on a bed, sofa, rug, or similar surface that may block the ventilation openings; or, placed in a built-in installation, such as a bookcase or cabinet that may impede the flow of ZENEO ZX through the ventilation openings.

## **HEAT**

The appliance should be situated away from heat sources such as radiators, heat registers, stoves, or other appliance (including amplifiers) that produce heat.

## **POWER SOURCES**

The appliance should be connected to a power supply only of the type described in the operating instructions or as marked on the appliance.

## **GROUNDING OR POLARIZATION**

Precautions should be taken so that the grounding or polarization means of an appliance is not defeated.

## **POWER-CORD PROTECTION**

Power-supply cords should be routed so that they are not likely to be walked on or pinched by paying particular attention to cords at plugs, convenience receptacles, and the point where they exit from the appliance.

## **CLEANING**

The appliance should be cleaned only as recommended by the manufacturer.

## **POWER LINES**

An outdoor antenna should be located away from power lines.

## **NON-USE PERIODS**

The power cord of the appliance should be unplugged from the outlet when left unused for a long period of time.

## **OBJECT AND LIQUID ENTRY**

Care should be taken so that objects do not fall and liquids are not spilled into the enclosure through openings.

## **DAMAGE REQUIRING SERVICE**

The appliance should be serviced by qualified service personnel when:

- The power-supply cord or the plug has been damaged; or
- Objects have fallen, or liquids have spilled into the appliance; or
- The appliance has been exposed to rain; or
- The appliance does not appear to operate normally or exhibits a marked change in performance; or
- The appliance has been dropped, or the enclosure damaged.

## **SERVICING**

The user should not attempt to service the appliance beyond that described in the operating instructions. All other servicing should be referred to qualified service personnel.

# SICHERHEITSHINWEISE

## HINWEISE LESEN

Alle Sicherheits- und Bedienungsanleitungen müssen gelesen werden, bevor das Gerät in Betrieb genommen wird.

## HINWEISE AUFBEWAHREN

Die Sicherheitsanweisungen und die Bedienungsanleitung müssen zur späteren Verwendung aufbewahrt werden.

## WARNUNGEN BEACHTEN

Alle Warnungen auf dem Gerät und in der Bedienungsanleitung müssen beachtet werden.

## ANWEISUNGEN BEFOLGEN

Alle Anweisungen zur Bedienung und Verwendung müssen befolgt werden.

## WASSER UND FEUCHTIGKEIT

Das Gerät darf nicht in der Nähe von Wasser, z.B. in der Nähe von Badewannen, Waschbecken, Spülbecken, Waschwannen, in feuchten Kellern oder an Swimmingpools, verwendet werden. Achten Sie bitte darauf, dass keine Gefäße, die Flüssigkeiten enthalten wie z.B. Vasen, auf dem Gerät abgestellt werden.

## BELÜFTUNG

Das Gerät muss so aufgestellt werden, dass eine ordnungsgemäße Belüftung gewährleistet ist. Beispielsweise darf das Gerät nicht auf einem Sofa, Teppich oder einer ähnlichen Oberfläche aufgestellt werden, die die Kühlkörper oder Lüftungsöffnungen versperren könnten, und es darf nicht in eine umschlossene Umgebung, etwa in ein Bücherregal oder einen Schrank, eingebaut werden, die den Luftstrom durch die Lüftungsöffnungen behindert.

## STANDSICHERHEIT

Verwenden Sie bitte ausschließlich Möbel und andere Geräte zum Anbringen und Draufstellen der Produkte, die beim Hersteller erhältlich sind oder von Ihm empfohlen werden. Beachten Sie bitte, dass fahrbare Tischgeräte oder Regale, auf denen die Produkte platziert werden, sehr vorsichtig zu bewegen sind, um Schäden oder Verletzungen durch ein Umkippen zu vermeiden.

## WARNUNG

Dieses Produkt muss auf einer festen, ebenen Oberfläche aufgestellt werden. Legen Sie das Gerät nicht auf die Seite, da auf die einzelnen Seiten eine starke Belastung ausgeübt wird. Hierdurch kann das Gehäuse beschädigt werden. Beachten Sie bitte die Abbildung.

## WÄRME

Das Gerät ist von Wärmequellen, wie Heizkörpern, Heißluftschächten, Öfen und anderen Wärme erzeugenden Geräten (einschließlich Verstärkern) entfernt aufzustellen. Setzen Sie das Gerät nicht direkter Sonneneinstrahlung aus.

## STROMQUELLEN

Das Gerät darf nur an Stromnetzen angeschlossen werden, die in der

Bedienungsanleitung beschrieben oder auf dem Gerät angegeben sind.

## ERDUNG UND POLUNG

Es ist dafür zu sorgen, dass die Mittel zur ordnungsgemäßen Erdung und Polung des Geräts nicht beeinträchtigt werden.

## SCHUTZ DER KABEL

Alle Anschlusskabel müssen so verlegt werden, dass sie nicht betreten oder gequetscht werden oder auch zu Stolperfallen werden. Auf das Netzkabel ist besonders an Steckern, Mehrfachsteckdosen und an der Anschlussstelle des Gerätes zu achten.

## REINIGUNG

Das Gerät sollte nur entsprechend der Empfehlung des Herstellers gereinigt werden.

## ÜBERLANDLEITUNGEN

Eine etwaige Außenantenne darf keinesfalls in der Nähe von Überlandleitungen installiert werden.

## AUßERBETRIEBNAHME

Der Netzstecker sollte bei Gewitter, oder wenn das Gerät längere Zeit nicht verwendet wird, aus der Steckdose entfernt werden.

## EINDRINGENDE GEGENSTÄNDE UND FLÜSSIGKEITEN

Achten Sie darauf, dass in die Öffnungen des Gehäuses keine Gegenstände fallen und keine Flüssigkeiten laufen.

## VERPACKUNG

Bitte heben Sie die Verpackung für einen eventuell späteren Transport auf, und halten Sie die Polybeutel von Kindern fern, da hier bei unsachgemäßem Umgang ein Erstickungsrisiko besteht.

## REPARATURBEDÜRFTIGE BESCHÄDIGUNGEN

Das Gerät muss von qualifiziertem Fachpersonal gewartet werden, wenn einer der folgenden Punkte zutrifft:

- Das Netzkabel oder der Netzstecker beschädigt ist.
- In das Gerät Fremdkörper oder Flüssigkeiten eingedrungen sind.
- Das Gerät der Nässe ausgesetzt wurde.
- Das Gerät nicht ordnungsgemäß funktioniert oder Auffälligkeiten hinsichtlich der Leistung aufweist.
- Das Gerät einem Sturzschaden unterlag, oder das Gehäuse beschädigt ist.

## WARTUNG

Eine Wartung des Geräts durch den Benutzer **darf nur in dem in der Bedienungsanleitung beschriebenen Umfang erfolgen. Alle weiteren Wartungsarbeiten müssen von qualifiziertem Fachpersonal durchgeführt werden.**

Félicitations pour votre achat de notre système HiFi sans fil ZENEO ZX  
Congratulations on your purchase of our wireless ZENEO ZX  
Herzlichen Glückwunsch zum Kauf unseres drahtlosen HiFi-Systems ZENEO ZX  
Congratulazioni per l'acquisto del nostro sistema HiFi wireless ZENEO ZX

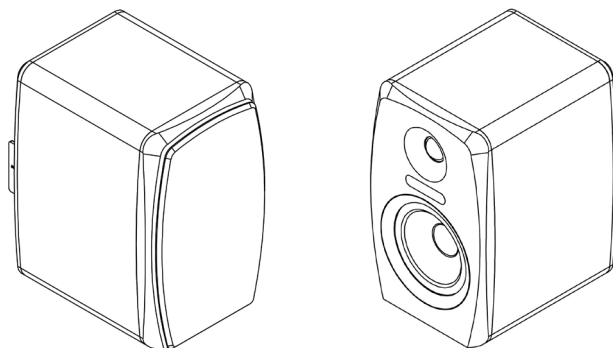

## **Bienvenu !**

Nous vous remercions d'avoir choisi un produit Advance Paris. Votre ZENEO ZX vous procurera un réel plaisir musical pendant de longues années. Ces systèmes HiFi "sans fil" associe une superbe présentation, à une rigueur technique exemplaire. Complément idéal de votre iPhone, iPad, iPod, smartphone, tablettes, ordinateur PC ou MAC. Rien n'a été laissé au hasard, tous les composants sont de type "Audiophile" transformateur d'alimentation largement dimensionné, transistors de puissance bipolaires, haut-parleurs de graves à membrane en pulpe de cellulose traitée et tweeter à dôme traité garantiront des performances élevées. Chaque système est composé de deux enceintes, une enceinte maitre droite et une enceinte secondaire gauche, les deux enceintes étant amplifiées. Votre système ZENEO ZX bénéficie d'une garantie de deux ans.

## **Welcome !**

We're pleased that you've chosen an Advance Paris product. Your ZENEO ZX wireless system will give you real musical pleasure for long time. Those wireless HiFi system combine a superb presentation to perfect technical accuracy The ZENEO ZX is the ideal complement of your iPhone, iPad, iPod, smartphone, tablet, PC or Mac computer. With ZENEO ZX, nothing was left to chance, all the components are sound-friendly: it has a high power transformer, bipolar high current transistors, pulp cellulose cone woofers and special treatment dome tweeter to ensure outstanding performing ability, as weel as a delicate and subtle rendering of your favorite music. Each system is made up of two speakers, a right master speaker and a left secondary speaker, both speakers being amplified. Warranty period is two years.

## **Willkommen!**

Wir freuen uns, dass Sie sich für den Kauf eines Advance Paris Produktes entschieden haben. Ihr kabelloses ZENEO ZX System garantiert Ihnen einen dauerhaften Musikgenuss Die Lautsprecher sind der ideale Partner für Ihr iPhone, iPad, iPod, Smartphone, Tablet, PC oder Mac Computer. Jedes System besteht aus zwei Lautsprechern, einem rechten Hauptlautsprecher und einem linken Sekundärlautsprecher, wobei beide Lautsprecher verstärkt werden. Die Gewährleistungsfrist beträgt zwei Jahre.

## **Benvenuto !**

Grazie per aver scelto un prodotto Advance Paris. Il tuo ZENEO ZX ti darà un vero piacere musicale per molti anni. Questi sistemi HiFi «wireless» combinano una presentazione eccellente con il rigore tecnico. copia. Complemento ideale per il tuo iPhone, iPad, iPod, smartphone, tablet, PC o computer MAC. Nulla è stato lasciato al caso, tutti i componenti sono in gran parte del tipo «Audiophile» trasformatore di potenza transistor bipolari di potenza dimensionati, woofer a membrana in pasta di cellulosa e tweeter ad alta velocità la cupola trattata garantirà alte prestazioni. Ogni sistema è composto da due altoparlanti, un altoparlante principale destro e un altoparlante secondario sinistro, entrambi amplificati. Il tuo sistema ZENEO ZX è coperto da una garanzia di due anni.



# ZENEO ZX Speakers pairing

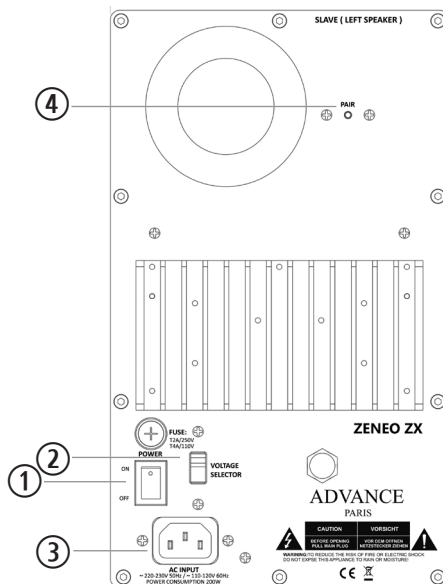
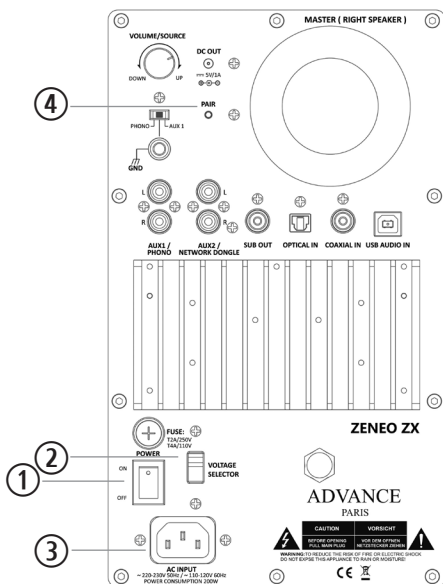

## 1 CÂBLE SECTEUR / SÉLECTEUR DE TENSION / COMMUTATEUR GÉNÉRAL D'ALIMENTATION

Vous devez vous assurer de la bonne tension secteur de votre pays. Par défaut et par sécurité, le sélecteur a été configuré pour 230 V. Avant de relier le ZENEO ZX au secteur, vérifiez que le commutateur général est sur "OFF".

## 2

## 3

## POWER CORD / VOLTAGE SELECTOR / GENERAL ON OFF SWITCH

You need to be sure about the voltage of your country. In case that you need to use your appliance in 115V, you need to change the position of the voltage on the rear panel. Before plugging in the ZENEO ZX, its master power switch must be in the OFF position.

## STROMANSCHLUSS / SPANNUNGSSCHALTER / GERÄTESCHALTER

Stellen Sie sicher das der Spannungswahlschalter auf die Spannung eingestellt ist, die in Ihrem Land Standard ist. Der Hauptschalter muss vor dem Anschließen an das Stromnetz auf OFF stehen.

## CAVO DI ALIMENTAZIONE/SELETTORE DI VOLTAGGIO/ INTERRUPTORE GENERALE

In questa collocazione troviamo la presa di alimentazione, il selettore del voltaggio e l'interruttore di accensione.

Prima di inserire il cavo nella presa attiva, l'interruttore principale deve essere su OFF ed allo stesso tempo accertarsi della tensione del proprio paese.

# ZENEO ZX Speakers pairing

4

## **APPAIRAGE DE L'ENCEINTE DROITE (MASTER) ET GAUCHE (SLAVE)**

Pour que l'enceinte droite MASTER et l'enceinte gauche SLAVE communiquent entre elles, elles doivent être appairées. Connectez vos enceintes, puis allumez d'abord l'enceinte MASTER et l'enceinte SLAVE immédiatement après. La led de connexion blanche clignote rapidement. Appuyez sur les boutons PAIR de chaque enceinte pour lancer le jumelage. Après quelques instants, la led se fixe, l'appairage s'effectue.

Si le haut-parleur ESCLAVE ne s'appaire pas, il passera en mode veille après une minute (voyant orange allumé). Dans ce cas, appuyez sur le bouton PAIR pour allumer l'enceinte et appuyez à nouveau sur PAIR pour activer le jumelage.

## **ASSOCIATION OF THE RIGHT (MASTER) AND LEFT (SLAVE) SPEAKER**

In order for the MASTER right speaker and SLAVE left speaker to communicate with each other, they must be paired. Connect your speakers, then turn on the MASTER speaker first and the SLAVE speaker immediately after. The white connection leds flashes quickly. Press the PAIR buttons on each speaker to start pairing. After a few moments, the LEDS are fixed, the pairing is carried out. If the SLAVE speaker does not pair, it will go into standby mode after one minute (orange LED on). In this case, press the PAIR button to turn on the speaker and press PAIR again to activate pairing.

## **VEREIN DES RECHTEN (MASTER) UND LINKEN (SLAVE) LAUTSPRECHERS**

Damit der rechte MASTER-Lautsprecher und der linke SLAVE-Lautsprecher miteinander kommunizieren können, müssen sie gepaart werden. Schließen Sie Ihre Lautsprecher an und schalten Sie dann zuerst den MASTER-Lautsprecher und unmittelbar danach den SLAVE-Lautsprecher ein. Die weiße Verbindungs-LED blinkt schnell. Drücken Sie die PAIR-Tasten an jedem Lautsprecher, um das Pairing zu starten. Nach wenigen Augenblicken wird die LED fixiert, das Pairing wird durchgeführt.

Wenn der SLAVE-Lautsprecher nicht gekoppelt wird, geht er nach einer Minute in den Standby-Modus (orange LED leuchtet). Drücken Sie in diesem Fall die PAIR-Taste, um den Lautsprecher einzuschalten, und drücken Sie erneut PAIR, um die Kopplung zu aktivieren.

## **ASSOCIAZIONE DEL DIFFUSORE DESTRO (MASTER) E SINISTRO (SLAVE)**

Affinché l'altoparlante destro MASTER e l'altoparlante sinistro SLAVE possano comunicare tra loro, devono essere abbinati. Collega i tuoi altoparlanti, quindi accendi prima l'altoparlante MASTER e subito dopo l'altoparlante SLAVE. Il led bianco di connessione lampeggia velocemente. Premi i pulsanti PAIR su ciascun altoparlante per avviare l'associazione. Dopo alcuni istanti, il LED è fisso, l'abbinamento viene effettuato.

Se l'altoparlante SLAVE non si accoppia, entrerà in modalità standby dopo un minuto (LED arancione acceso). In questo caso, premere il pulsante PAIR per accendere l'altoparlante e premere nuovamente PAIR per attivare l'associazione.

# RÉGLAGES & CONNEXIONS FACE ARRIÈRE REAR PANEL CONNECTIONS & CONTROLS RÜCKSEITIGE ANSCHLÜSSE UND EINSTELLUNGEN CONNESSIONI E COMANDI DEL PANNELLO POSTERIORE

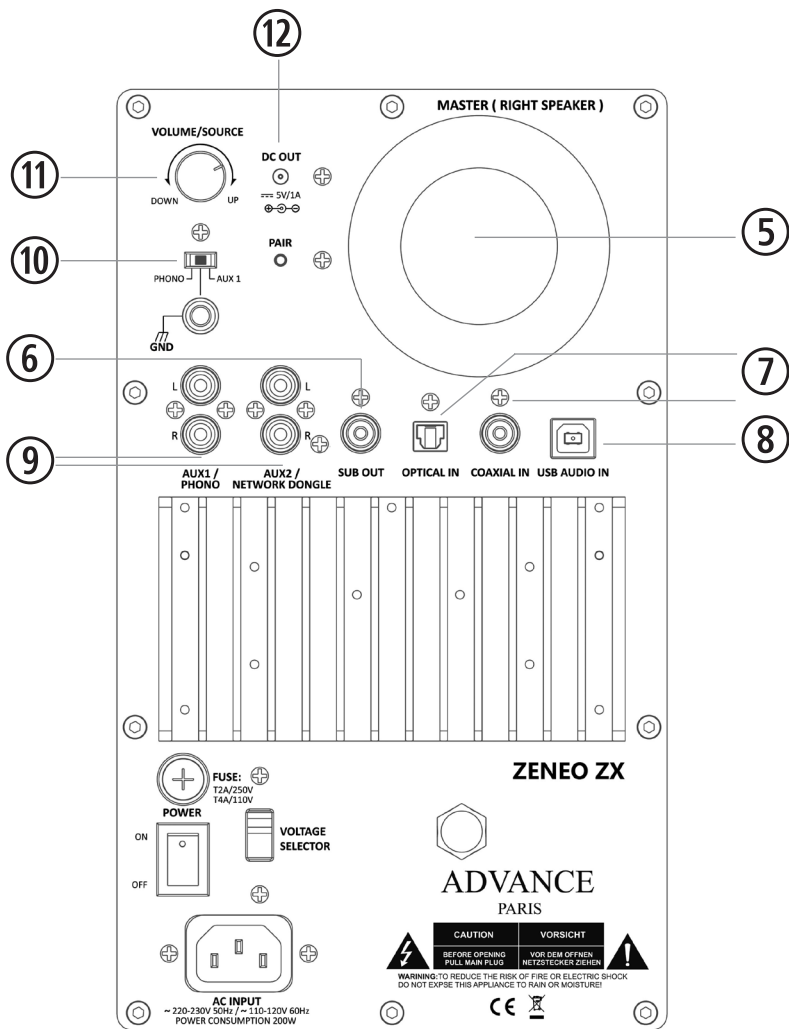

**5** **EVENT D'ACCORD**  
Pour un résultat optimum, cet événement d'accord ne doit pas être obstrué. Une distance minimum d'environ 10cm doit être observée.

**PORT TUBE**

For best results, this tuning vent should not be obstructed. A minimum distance of around 10cm should be observed.

**PORT TUBE**

Für beste Ergebnisse sollte diese Abstimmöffnung nicht blockiert werden. Ein Mindestabstand von ca. 10 cm sollte eingehalten werden.

**PORT TUBE**

Per ottenere i migliori risultati, questa presa d'aria non dovrebbe essere ostruita. È necessario rispettare una distanza minima di circa 10 cm.

**6** **SORTIE SUBWOOFER / CAISSON DE GRAVE**

Permet de connecter un caisson de grave

**SUBWOOFER OUTPUT**

To connect an active subwoofer

**SUBWOOFER OUT**

Zu active subwoofer anschließen

**SUBWOOFER TERMINALI**

Permette di collegare subwoofer

**11** **BOUTON DE VOLUME / SELECTEUR DE SOURCES / APPAIRAGE BLUETOOTH**  
Ce bouton a 3 fonctions. Vous pouvez régler le volume en tournant ce bouton, sélectionner une source par un appui court sur le bouton ou lancer l'appairage Bluetooth d'un appareil par un appui long.

**VOLUME / INPUT BUTTON / BLUETOOTH PAIRING**

This button has 3 functions. You can adjust the volume by turning this knob, select a source with a short press on the button or start the Bluetooth pairing of a device with a long press.

**VOLUME / INPUT-TASTE / BLUETOOTH PAIRING**

Diese Taste hat 3 Funktionen. Sie können die Lautstärke durch Drehen dieses Reglers einstellen, mit einem kurzen Tastendruck eine Quelle auswählen oder mit einem langen Tastendruck die Bluetooth-Kopplung eines Geräts starten.

**TASTO VOLUME / INPUT / ABBINAMENTO BLUETOOTH**

Questo pulsante ha 3 funzioni. È possibile regolare il volume ruotando questa manopola, selezionare una sorgente con una breve pressione sul pulsante o avviare l'accoppiamento Bluetooth di un dispositivo con una pressione prolungata.

**9** **ENTREES AUXILIAIRES:**

Vos ZENEO ZX sont équipés de 2 entrées auxiliaires AUX1 et AUX2. L'entrée AUX1 permet la connexion d'une source standard au niveau de sortie normalisée, mais aussi la connexion d'une platine disque équipée d'une cellule MM (Moving Magnet). Le sélecteur permet de choisir entre ces deux types de source, standard ou phono. La prise GND de votre platine disque doit être raccordée à la prise GND des ZENEO ZX afin d'éviter une boucle de masse.

**10**

**AUXILIARY INPUTS**

Your ZENEO ZX are equipped with 2 auxiliary inputs AUX1 and AUX2. The AUX1 input allows the connection of a standard source at the standardized output level, but also the connection of a

turntable equipped with an MM cartridge (Moving Magnet). The selector allows you to choose between these two types of source, standard or phono. The GND socket of your phono must be connected to the GND socket of the ZENEO ZX in order to avoid a ground loop.

### **AUX EINGÄNGE**

Ihr ZENEO ZX ist mit 2 Hilfeingängen AUX1 und AUX2 ausgestattet. Der AUX1-Eingang ermöglicht den Anschluss einer Standardquelle mit dem standardisierten Ausgangspegel, aber auch den Anschluss eines mit einer MM-Kassette (Moving Magnet) ausgestatteten Plattenspielers. Mit dem Selektor können Sie zwischen diesen beiden Quellentypen Standard oder Phono wählen. Die GND-Buchse Ihres Phonos muss mit der GND-Buchse des ZENEO ZX verbunden sein, um eine Erdungsschleife zu vermeiden.

### **INGRESSI AUSILIARI**

Il tuo ZENEO ZX è dotato di 2 ingressi ausiliari AUX1 e AUX2. L'ingresso AUX1 consente il collegamento di una sorgente standard a livello di uscita standardizzato, ma anche il collegamento di un fono di cartuccia MM (Moving Magnet). Il selettore consente di scegliere tra questi due tipi di sorgente, standard o fono. La presa GND del vostro fono deve essere collegata alla presa GND dell'ZENEO ZX per evitare un loop di massa.

7

### **ENTRÉES DIGITALES COAXIALES (1), OPTIQUES (1)**

Votre ZENEO ZX est équipé de d'une entrée coaxiale et une entrée optique. Vous pouvez connecter sur ces entrées, la sortie numérique de votre lecteur Cd, MD, etc... et profiter de l'excellente qualité du convertisseur intégré.

### **OPTICAL (1), COAXIAL (1) DIGITAL INPUTS**

Your ZENEO ZX integrates a DAC (Digital audio converter) with one coaxials inputs and one optical input. You can connect the digital output of your CD, MD, etc... and use the high quality DAC converter of your amplifier in order to obtain a better sound result.

### **OPT., COAX DIGITALEINGÄNGE**

Ihr ZENEO ZX enthält einen DAC (Digital Audio Converter) mit einem Koaxialeingang und einem optische Eingabe. Sie können den digitalen Ausgang Ihrer CD, MD usw. anschließen und den hochwertigen DAC verwenden Konverter Ihres Verstärkers, um ein besseres Klangergebnis zu erzielen.

### **INGRESSI DIGITALI COASSIALE (1) E OTTICO (1)**

ZENEO ZX integra un DAC (convertitore audio digitale) con uno ingressi coassiali e uno ingresso ottico. È possibile collegare l'uscita digitale del proprio CD, MD, ecc. E utilizzare il DAC di alta qualità convertitore del tuo amplificatore per ottenere un risultato sonoro migliore.

8

### **USB B FOR MAC OR PC**

Permet la connexion d'un PC ou d'un MAC pour la lecture de votre discothèque musicale  
Allows connection of a PC or MAC for playing your music library  
Ermöglicht den Anschluss eines PCs oder MACs zum Abspielen Ihrer Musikbibliothek  
Consente la connessione di un PC o MAC per riprodurre la tua libreria musicale

## **RESET FUNCTION**

Appuyez 4 sec. sur le bouton Pair de l'enceinte MASTER (right), le niveau de volume sera réglé sur 30%, l'entrée par défaut sera sur Bluetooth et les graves et aigus sur 0dB.

Press 4 sec. the Pair button of the MASTER speaker (right), the volume level will be set to 30%, the default input will be on Bluetooth and bass and treble on 0dB.

4 Sek. drücken. die Pair-Taste des MASTER-Lautsprechers (rechts), der Lautstärkepegel wird auf 30% eingestellt, der Standardeingang ist auf Bluetooth und Bässe und Höhen auf 0dB.

Premere 4 sec. il pulsante Pair dell'altoparlante MASTER (a destra), il livello del volume sarà impostato al 30%, l'ingresso predefinito sarà su Bluetooth e bassi e alti su 0dB.

# UTILISATION DE LA TÉLÉCOMMANDE

## USE OF THE REMOTE CONTROL

### UTILIZZO DEL TELECOMANDO

### VERWENDUNG DER FERNBEDIENUNG

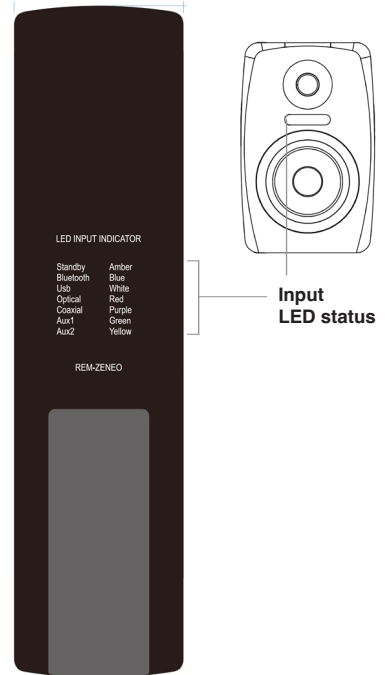
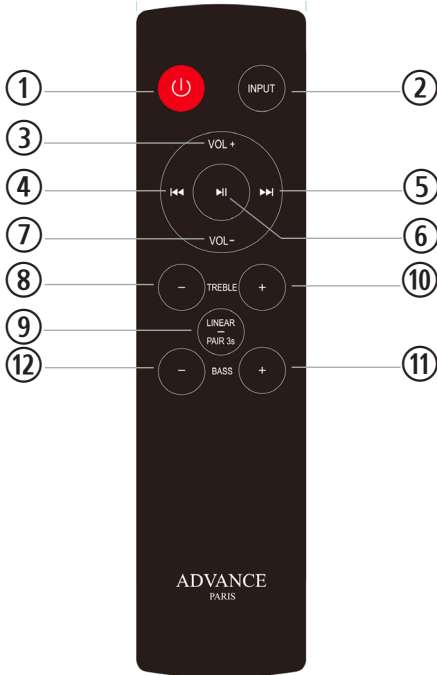

- ① Standby Mode  
Mode Standby  
Standby/Ein  
Standby
- ② Input selector  
Sélecteur de sources  
Eingangswahlschalter  
Selettore di ingresso
- ③ Volume adjustment +/-  
Réglage du volume +/-
- ⑦ Lautsärkeregelung +/-  
Regolazione del volume +/-
- ④ Previous track Bluetooth  
Morceau précédent Bluetooth  
Titelsprung zurück Bluetooth  
Traccia precedente Bluetooth
- ⑤ Next track Bluetooth  
Morceau suivant Bluetooth  
Titelsprung vor Bluetooth  
Prossima traccia Bluetooth
- ⑥ Play / Pause Bluetooth  
Lecture / Pause Bluetooth  
Spielpause Bluetooth  
Play / Pausa Bluetooth
- ⑪ Bass adjustment  
Réglage des graves
- ⑫ Bassregelung  
Regolazione dei bassi
- ⑩ Treble adjustment  
Réglages des aigus
- ⑧ Hochtonregelung  
Regolazione degli acuti
- ⑨ Linear (reset bass & treble) / BT 3sec (to pair your Bluetooth input device)  
Linear (remise à zéro graves et aigus)  
BT 3sec pour appairage source Bluetooth  
Linear (Bass & Höhen zurücksetzen)  
BT 3sec (zum Koppeln Ihres Bluetooth-Geräts)  
Lineare (reimposta bassi e acuti) BT 3sec (per accoppiare il tuo dispositivo Bluetooth)

VOYANT LED  
LED INDICATOR  
LED-ANZEIGE  
INDICATORE LED

**INPUTS**

|             |        |
|-------------|--------|
| Bluetooth   | Blue   |
| USB         | White  |
| Optical     | Red    |
| Coaxial     | Purple |
| Aux1/Phono  | Green  |
| Aux2/Stream | Yellow |

(Input LED only on Master speaker)

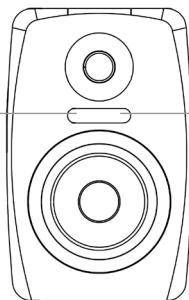

**STATUS**

|              |                   |
|--------------|-------------------|
| Standby      | Amber             |
| Pairing mode | White LED flashes |
| Pairing done | White steady LED  |

APPAIRAGE DE VOTRE SOURCE BLUETOOTH  
BLUETOOTH DEVICE PAIRING  
VERBINDEN DER BLUETOOTH QUELLE  
ASSOCIAZIONE DEL DISPOSITIVO BLUETOOTH

**FR SUIVEZ IMPÉRATIVEMENT CES 3 ÉTAPES POUR APPAIRER VOTRE PÉRIPHÉRIQUE AUDIO BLUETOOTH**

1 - Vérifiez que votre système ZENEO ZX est branché et que l'interrupteur ON/OFF est sur ON. Appuyez sur la touche Standby de votre télécommande puis appuyez sur la touche INPUT afin de sélectionner la source Bluetooth. La LED bleu clignote. Appuyer alors pendant 3 secondes sur le bouton ⑨ de la télécommande.

2 - Allez dans le menu réglage, sous-menu bluetooth, de la source audio (votre smartphone, tablette, PC, MAC, etc.) que vous souhaitez appairer avec votre système ZENEO ZX. Après quelques instants, le système ZENEO ZX apparaîtra dans la liste de vos périphériques Bluetooth. Sélectionnez le et validez sa connexion. Au cas où un code PIN vous est demandé, tapez 0000 ou 1234. Lorsque l'appairage est réalisé, la led bleu devient fixe.

3 - Passer votre périphérique audio en mode lecture et profitez d'une restitution sonore de qualité grâce à la technologie Apt-X Bluetooth.

Si vous vous éloignez votre périphérique audio à une distance hors de portée de votre système ZENEO ZX, la liaison bluetooth se désactivera et vous devrez répéter l'étape 2 pour vous reconnecter. Si vous souhaitez changer de périphérique Bluetooth, vous devez désactiver la connexion du premier et activer la connexion du second via les menus réglages respectifs.

**EN MUST FOLLOW THESE 3 STEPS TO PAIR ZENEO ZX BLUETOOTH**

1 - Check that your ZENEO ZX system is plugged in and that the ON / OFF switch is ON. Press the Standby button on your remote control then press the INPUT button to select the Bluetooth source. The blue LED flashes. Then press the button ⑨ on the remote control for

3 seconds.

2 - Go to the settings menu, bluetooth submenu, of the audio source (your smartphone, tablet, PC, MAC, etc.) that you want to pair with your ZENEO ZX system. After a few moments, the ZENEO ZX system will appear in the list of your Bluetooth devices. Select it and validate its connection. If you are asked for a PIN code, enter 0000 or 1234. When the pairing is completed, the blue LED becomes fixed.

3 - Switch your audio device to playback mode and enjoy quality sound reproduction thanks to Apt-X Bluetooth technology.

If you move your audio device to a distance beyond the range of your ZENEO ZX system, the bluetooth connection will be disabled and you will have to repeat step 2 to reconnect. If you want to change the Bluetooth device, you must deactivate the connection of the first and activate the connection of the second via the respective settings menus.

## **DE MÜSSEN DIESEN 3 SCHRITTEN FOLGEN, UM BLUETOOTH ZU PAAREN**

1 - Überprüfen Sie, ob Ihr ZENEO ZX-System angeschlossen ist und der ON/OFF-Schalter auf ON steht. Drücken Sie die Standby-Taste auf Ihrer Fernbedienung und dann die INPUT-Taste, um die Bluetooth-Quelle auszuwählen. Die blaue LED blinkt. Drücken Sie dann die Taste auf der Fernbedienung für 3 Sekunden. ⑨

2 - Gehen Sie zum Einstellungsmenü, Bluetooth-Untermenü, der Audioquelle (Ihr Smartphone, Tablet, PC, MAC usw.), die Sie mit Ihrem ZENEO ZX-System koppeln möchten. Nach wenigen Augenblicken erscheint das ZENEO ZX-System in der Liste Ihrer Bluetooth-Geräte. Wählen Sie es aus und bestätigen Sie seine Verbindung. Wenn Sie nach einem PIN-Code gefragt werden, geben Sie 0000 oder 1234 ein. Wenn die Kopplung abgeschlossen ist, leuchtet die blaue LED dauerhaft.

3 - Schalten Sie Ihr Audiogerät in den Wiedergabemodus und genießen Sie eine hochwertige Klangwiedergabe dank der Apt-X Bluetooth-Technologie.

Wenn Sie Ihr Audiogerät außerhalb der Reichweite Ihres ZENEO ZX-Systems aufstellen, wird die Bluetooth-Verbindung deaktiviert und Sie müssen Schritt 2 wiederholen, um die Verbindung wiederherzustellen. Wenn Sie das Bluetooth-Gerät wechseln möchten, müssen Sie die Verbindung des ersten deaktivieren und aktivieren Sie die Verbindung des zweiten über die jeweiligen Einstellungsmenüs.

## **IT È NECESSARIO SEGUIRE QUESTI 3 PASSAGGI PER ACCOPPIARE IL BLUETOOTH**

1 - Verifica che il tuo sistema ZENEO ZX sia collegato e che l'interruttore ON/OFF sia su ON. Premi il pulsante Standby sul telecomando, quindi premi il pulsante INPUT per selezionare la sorgente Bluetooth. Il LED blu lampeggia. Quindi premere il pulsante sul telecomando per 3 secondi. ⑨

2 - Vai al menu delle impostazioni, sottomenu bluetooth, della sorgente audio (il tuo smartphone, tablet, PC, MAC, ecc.) che desideri associare al tuo sistema ZENEO ZX. Dopo alcuni istanti, il sistema ZENEO ZX apparirà nell'elenco dei tuoi dispositivi Bluetooth. Selezionalo e convalida la sua connessione. Se viene richiesto un codice PIN, inserire 0000 o 1234. Al termine dell'associazione, il LED blu diventa fisso.

3 - Passa il tuo dispositivo audio in modalità di riproduzione e goditi una riproduzione del suono di qualità grazie alla tecnologia Bluetooth Apt-X.

Se si sposta il dispositivo audio a una distanza oltre la portata del sistema ZENEO ZX, la connessione bluetooth verrà disattivata e dovrai ripetere il passaggio 2 per riconnetterti. Se vuoi cambiare dispositivo Bluetooth, devi disattivare la connessione del primo e attivare la connessione del secondo tramite i rispettivi menu di impostazione.



UNIQUEMENT POUR LES ZENEO ZX BLUETOOTH + WIFI  
ONLY FOR ZENEO ZX BLUETOOTH + WIFI  
NUR FÜR ZENEO ZX BLUETOOTH + WIFI  
SOLO PER ZENEO ZX BLUETOOTH + WIFI

**IMPORTANT**

Le branchement du dongle réseau WTX Microstream doit se faire uniquement lorsque vos ZENEO ZX sont sur Off.

**IMPORTANT**

The connection of the WTX Microstream network dongle must only be done when your ZENEO ZX is switched off.

**WICHTIG**

Der Anschluss des WTX Microstream-Netzwerkdongles darf nur erfolgen, wenn Ihr ZENEO ZX ausgeschaltet ist.

**IMPORTANTE**

La connessione del dongle di rete WTX Microstream deve essere eseguita solo quando ZENEO ZX è spento.



**FR** Si vous êtes l'heureux propriétaire d'un système ZENEO ZX Bluetooth + Wifi, un dongle réseau WTX Microstream est inclus dans le carton. Pour le connecter, rien de plus simple, brancher le sur l'entrée AUX2/STREAM ⑨ de votre enceinte master et brancher le fil d'alimentation entre le WTX Microstream est la prise CC. ⑫

**EN** If you are the proud owner of an ZENEO ZX Bluetooth + Wifi system, a WTX Microstream network dongle is included in the box. To connect it, nothing could be simpler, plug it into the AUX2 / STREAM input ⑨ of your master speaker and connect the power wire between the WTX Microstream and the DC socket. ⑫

**DE** Wenn Sie stolzer Besitzer eines ZENEO ZX Bluetooth + Wifi-Systems sind, ist ein WTX Microstream-Netzwerkdongle im Lieferumfang enthalten. Um es anzuschließen, könnte nichts einfacher sein, stecken Sie es in den AUX2 / STREAM-Eingang ⑨ Ihres Master-Lautsprechers und schließen Sie das Stromkabel zwischen dem WTX Microstream und der DC-Buchse an. ⑫

**IT** Se sei l'orgoglioso proprietario di un sistema ZENEO ZX Bluetooth + Wifi, nella confezione è incluso un dongle di rete WTX Microstream. Per collegarlo, niente potrebbe essere più semplice, collegalo all'ingresso AUX2 / STREAM ⑨ del tuo altoparlante principale e collega il cavo di alimentazione tra il Microstream WTX e la presa DC. ⑫

# CONNEXION DU WTX MICROSTREAM CONNECTING THE WTX MICROSTREAM ANSCHLUSS DES WTX-MIKROSTREAMS COLLEGAMENTO DEL MICROSTREAM WTX

12

## DC 5V/1A (CC 3.5\*1.35M)

Permet l'alimentation directe de lecteur réseau WiFi wtx-Microstream

Allows direct power supply to wtx-Microstream WiFi network player

Ermöglicht die direkte Stromversorgung des wtx-Microstream WiFi-Netzwerk-Players

Consente l'alimentazione diretta al lettore di rete Wi-Fi wtx-Microstream

## DONGLE DC 5V POWERSUPPLY

Connectez le câble d'alimentation CC du connecteur 12 au connecteur DC5V du WTX-Microstream

Connect the DC power cable from connector 12 to the DC5V connector of WTX-Microstream

Verbinden Sie das Gleichstromkabel von Anschluss 12 mit dem DC5V-Anschluss des WTX-Microstream

Collegare il cavo di alimentazione CC dal connettore 12 al connettore DC5V di WTX-Microstream



9

## AUX2 / DONGLE

Connectez votre dongle WTX-Microstream aux prises RCA AUX2 / DONGLE

Connect your WTX-Microstream dongle to the RCA AUX2 / DONGLE sockets

Verbinden Sie Ihren WTX-Microstream Dongle mit den RCA AUX2 / DONGLE Buchsen

Collega il dongle WTX-Microstream alle prese RCA AUX2 / DONGLE

# QUICKSTART NETWORK AUDIO PLAYER (WIFI INPUT) QUICKSTART LECTEUR RÉSEAU HIFI (ENTRÉE WIFI)

## STEP 1

- EN** Download ADVANCE PLAYSTREAM app  
- To control your WTX-Microstream, please download the app ADVANCE PLAYSTREAM on the App Store (if you are using Apple devices) or on Google Play (if you are using an Android device).
- FR** Télécharger l'application ADVANCE PLAYSTREAM  
- Pour contrôler votre WTX-Microstream, vous devez télécharger sur l'App Store (Apple) ou sur Google Play (Android) l'application Advance Playstream.
- DE** Laden Sie die ADVANCE PLAYSTREAM-App herunter  
- Um Ihre WTX-Microstream zu steuern, laden Sie bitte die App ADVANCE PLAYSTREAM im App Store (bei Verwendung von Apple-Geräten) oder bei Google Play (bei Verwendung eines Android-Geräts) herunter.
- IT** Scarica l'app ADVANCE PLAYSTREAM  
- Per controllare i tuoi WTX-Microstream, scarica l'app ADVANCE PLAYSTREAM sull'App Store (se utilizzi dispositivi Apple) o su Google Play (se utilizzi un dispositivo Android).



## STEP 2

- EN** Launch the app  
- Our Advance Playstream App is working under iOS for Apple iPhones and iPads or under Android for others smartphones and tablets.
- FR** Lancer l'application  
- L'application Advance Playstream fonctionne sous iOS pour les utilisateurs d'iPhone et d'iPad (Apple) et sous Android pour les smartphones et tablettes des autres marques.
- DE** Starten Sie die App  
- Unsere Advance Playstream App funktioniert unter iOS für Apple iPhones und iPads oder unter Android für andere Smartphones und Tablets.
- IT** Avvia l'app  
- La nostra app Advance Playstream funziona con iOS per iPhone e iPad Apple o con Android per altri smartphone e tablet.



# QUICKSTART NETWORK AUDIO PLAYER (WIFI INPUT) QUICKSTART LECTEUR RÉSEAU HIFI (ENTRÉE WIFI)

## STEP 3a

- EN How to connect your WTX-Microstream with WPS
- FR Connecter votre WTX StreamPro à l'aide du WPS
- DE So verbinden Sie Ihre WTX-Microstream mit WPS
- IT Come collegare i tuoi WTX-Microstream con WPS

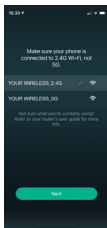

- EN Select 2,4 G wifi network
- FR Choisissez le réseau wifi en 2,4G
- DE Wählen Sie ein 2,4-G-WLAN-Netzwerk
- IT Seleziona rete Wi-Fi 2,4G

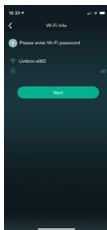

- EN Enter your wifi password if required
- FR Entrer votre mot de passe wifi si demandé
- DE Geben Sie bei Bedarf Ihr WLAN-Passwort ein
- IT Premi il pulsante WPS sui WTX-Microstream



- EN Press the WPS button on the WTX-Microstream
- FR Appuyez puis relâchez le bouton WPS du WTX-Microstream
- DE Drücken Sie die WPS-Taste an den WTX-Microstream
- IT Inserisci la tua password wifi se richiesta





- EN** The WTX-Microstream searches for your wifi network (If the search is not successful, go to step 3b)
- FR** Le WTX-Microstream recherche votre réseau wifi (Si la recherche n'aboutit pas, passez à l'étape 3b)
- DE** Die WTX-Microstream sucht nach Ihrem WLAN-Netzwerk Wenn die Suche nicht erfolgreich ist, gehen Sie zu Schritt 3b
- IT** Il WTX-Microstream cerca la tua rete wifi (Se la ricerca non va a buon fine, vai al passaggio 3b)

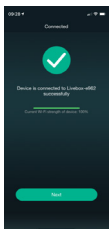

- EN** Congratulations, your WTX-Microstream is operational
- FR** Félicitations, votre WTX-Microstream est opérationnel
- DE** Herzlichen Glückwunsch, Ihr WTX ist betriebsbereit
- IT** Congratulazioni, il tuo WTX-Microstream è operativo

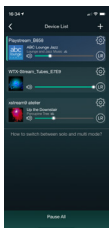

- EN** The WTX appears in the list of your devices
- FR** Le WTX apparaît dans la liste de vos périphériques
- DE** Der WTX erscheint in der Liste Ihrer Geräte
- IT** Il WTX appare nell'elenco dei tuoi dispositivi

Pairing in WPS mode was not successful, use the alternative method without WPS by following the steps below (STEP b)

L'appairage en mode WPS n'a pu aboutir, utiliser la méthode alternative sans le WPS en suivant les étapes ci-après (STEP b)

Das Pairing im WPS-Modus war nicht erfolgreich, verwenden Sie die alternative Methode ohne WPS, indem Sie die folgenden Schritte ausführen (SCHRITT b)

L'associazione in modalità WPS non è andata a buon fine, utilizzare il metodo alternativo senza WPS seguendo i passaggi seguenti (PASSO b)

## STEP 3b

- EN** If this screen appears, press Next
- FR** Si cet écran apparaît, appuyer sur Next
- DE** Wenn dieser Bildschirm erscheint, drücken Sie Weiter
- IT** Se appare questa schermata, premi Avanti

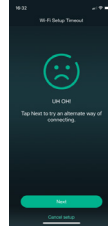

- EN** Go to your smartphone's wifi settings and select the network whose name is WTX-Microstream
- FR** Allez dans les paramètres wifi de votre smartphone et sélectionnez le réseau dont le nom est WTX-Microstream
- DE** Gehen Sie zu den WLAN-Einstellungen Ihres Smartphones und wählen Sie das Netzwerk mit dem Namen WTX-Microstream
- IT** Vai alle impostazioni wifi del tuo smartphone e seleziona la rete il cui nome è WTX-Microstream

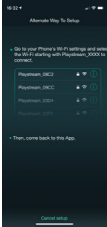

- EN** After selecting the WTX-Microstream, return to the Advance Playstream app.
- FR** Après avoir sélectionné le WTX-Microstream, retourner dans l'application Advance Playstream
- DE** Kehren Sie nach Auswahl der WTX-Microstream zur Advance Playstream-App zurück
- IT** Dopo aver selezionato i WTX-Microstream, torna all'app Advance Playstream

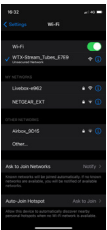

- EN** Select your home wifi network and if necessary enter your password
- FR** Sélectionner votre réseau domestique wifi et si nécessaire, taper votre mot de passe
- DE** Wählen Sie Ihr Heim-WLAN-Netzwerk aus und geben Sie ggf. Ihr Passwort ein
- IT** Seleziona la tua rete wifi domestica e se necessario inserisci la tua password

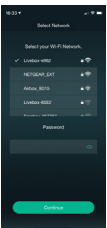

- EN** The WTX-Microstream connects to your wifi network
- FR** Le WTX-Microstream se connecte à votre réseau wifi
- DE** Die WTX-Microstream verbindet sich mit Ihrem WLAN-Netzwerk
- IT** Il WTX-Microstream si connette alla tua rete wifi



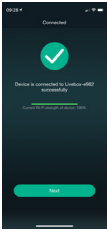

- EN** Congratulations, your WTX-Microstream is operational
- FR** Félicitations, votre WTX-Microstream est opérationnel
- DE** Herzlichen Glückwunsch, Ihr WTX ist betriebsbereit
- IT** Congratulazioni, il tuo WTX-Microstream è operativo

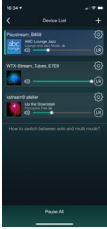

- EN** The WTX appears in the list of your devices
- FR** Le WTX apparaît dans la liste de vos périphériques
- DE** Der WTX erscheint in der Liste Ihrer Geräte
- IT** Il WTX appare nell'elenco dei tuoi dispositivi

### STEP 3c

- EN** How to connect your WTX-Microstream by ethernet (LAN / RJ45)
  - FR** Connecter votre WTX-Microstream par ethernet (LAN / RJ45)
  - DE** So schließen Sie Ihren WTX-Microstream an per Ethernet (LAN / RJ45)
  - IT** Come collegare il tuo WTX-Microstream via ethernet (LAN/RJ45)
- 
- EN** Connect your ethernet cable (CAT. Min) to the ethernet port of WTX-Microstream and the other end of the cable to your box or switch. Switch on your WTX-Microstream.
  - FR** Brancher votre câble ethernet (CAT. min) sur le port ethernet du WTX-Microstream et l'autre extrémité du câble sur votre box ou switch. Mettre en marche votre WTX-Microstream.
  - DE** Verbinden Sie Ihr Ethernet-Kabel (CAT. Min.) mit dem Ethernet-Port des WTX-Microstream und das andere Ende des Kabels mit Ihrer Box oder Ihrem Switch. Schalten Sie Ihre WTX-Microstream ein.
  - IT** Collega il tuo cavo ethernet (CAT. Min) alla porta ethernet di WTX-Microstream e l'altra estremità del cavo al tuo box o switch. Accendi i tuoi WTX-Microstream.

## STEP 4

- EN** The Advance Playstream application controls your WTX-Microstream, select your sources from the various streaming services offered, your internet radios or your music stored locally on your smartphone, tablet, PC or MAC as well as your Synology NAS. Also select your other compatible network drive from the “Device List”. Good listening !
- FR** L'application Advance Playstream contrôle votre WTX-Microstream, sélectionner vos sources parmi les différents services de streaming proposés, vos radios internet ou votre musique stockée en local sur votre smartphone, tablette, PC ou MAC ainsi que votre NAS Synology. Sélectionner aussi vos autres lecteurs réseau compatibles dans la “Device list”. Bonne écoute !
- DE** Die Advance Playstream-Anwendung steuert Ihre WTX-Microstream, wählt Ihre Quellen aus den verschiedenen angebotenen Streaming-Diensten, Ihre Internetradios oder Ihre lokal auf Ihrem Smartphone, Tablet, PC oder MAC sowie Ihrem Synology NAS gespeicherte Musik. Wählen Sie auch Ihr anderes kompatibles Netzlaufwerk aus der “Device list“ aus. Gutes Zuhören!
- IT** L'applicazione Advance Playstream controlla i tuoi WTX-Microstream, seleziona le tue sorgenti dai vari servizi di streaming offerti, le tue radio Internet o la tua musica memorizzata localmente su smartphone, tablet, PC o MAC, nonché su Synology NAS. Seleziona anche l'altra unità di rete compatibile dall' “Device list“. Buon ascolto !

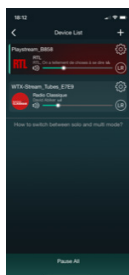

**Device List**



**Internet radio**

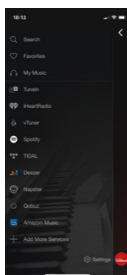

**Input selector**

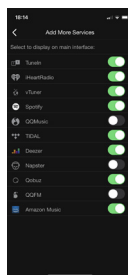

**More services**

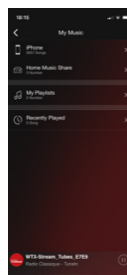

**My Music**



# DECLARATION OF CONFORMITY

## **DECLARATION OF CONFORMITY**

We declare under our sole responsibility that this product, to which this declaration relates, is in conformity with the council RoHS2 2011/65/EU, LVD directive 2014/35/EU, EMC directive 2014/30/EU and RED 2014/53/EU.

## **DECLARATION DE CONFORMITE**

Nous déclarons sous notre seule responsabilité que l'appareil, auquel se réfère cette déclaration, est conforme à la réglementation européenne concernant les directives suivantes :

RoHS2 2011/65/EU, LVD directive 2014/35/UE, EMC directive 2014/30/UE et RED 2014/53/EU.

## **KONFORMITÄTSEKTLÄRUNG**

Wir erklären in alleiniger Verantwortung, dass das Gerät, auf das sich diese Erklärung bezieht, sich in Übereinstimmung mit den folgenden Europäischen Richtlinien befindet:

RoHS2 2011/65/EU, LVD directive 2014/35/UE, EMC directive 2014/30/UE und RED 2014/53/EU.

## **DICHIARAZIONE DI CONFORMITÀ**

Si dichiara sotto la nostra responsabilità che questo prodotto, la cui dichiarazione fa riferimento, è conforme alle normative europee RoHS2 2011/65/EU, LVD directive 2014/35/UE, EMC directive 2014/30/UE e RED 2014/53/EU.

The Bluetooth frequency band is 2.402GHz~2.480GHz ISM Band. RF TX Output



# IMPORTANT

## WICHTIGE INFORMATION

### **Déclenchements liés à des parasites secteur**

L'utilisation de certains appareils électriques (lampe d'éclairage, four micro onde, réfrigérateur...) branchés sur le même réseau électrique, peuvent déclencher l'allumage automatique du caisson. Dans ce cas, il est préférable d'éteindre le caisson si vous ne l'utilisez pas. L'utilisation d'un onduleur ou d'une prise multiple filtrée éliminera ce problème.

### **Perturbations magnétiques**

Le système ZENEO ZX génère un champ magnétique de fuite pouvant perturber le fonctionnement des appareils qui y sont sensibles. Il est strictement déconseillé de l'utiliser à moins de 50 cm d'un téléviseur. D'une manière générale, tous les éléments sensibles à un champ magnétique (cassettes audio et vidéo, stockage magnétique ne doivent pas être placés à proximité immédiate du caisson de grave.

### **Dommages causés par l'eau**

L'appareil ne doit pas être exposé à des projections d'eau. Aucun objet contenant du liquide ne doit être posé dessus.

### **Déconnexion**

Avant toute intervention ou tout dépannage, votre appareil doit être débranché électriquement.

### **Class 1**

Cet appareil de conception Class 1 doit être connecté à une prise électrique murale munie d'une masse.

.....

### **AC perturbation**

Some appliances which are used on same mains networks can create interference which can switch ON the subwoofer when it is in AUTO mode.

Advance Paris recommends using a quality surge suppressor on all electronics equipment. Voltage variations and spikes can damage electronic components in any system.

### **Magnetic interferences**

The ZENEO ZX system should be at least 50 cm from your TV set to prevent magnetic interferences. Generally, it's better to move away all products which can be damaged by magnetic shields like (cassettes, magnetic storages, etc...).

### **Water damages**

The apparatus shall not be exposed to dripping or splashing and that no objects filled with liquids, such as vases, shall be placed on the apparatus.

### **Disconnection**

The mains plug is used as the disconnect device, the disconnect device shall remain readily operable.

### **Class 1**

an apparatus with class I construction shall be connected to a mains socket outlet with a protective earthing connection.

.....

### **Elektrische Störungen**

Einige Quellen, die am selben Stromkreis angeschlossen sind, können Interferenzen erzeugen, die eventuell vom Lautsprecher wiedergegeben werden können (vom Tieftöner), wenn sich das System im AUTO Modus befindet. Deshalb empfiehlt Advance Paris den Einsatz eines Überspannungsschutz für alle Geräte.

Stromschwankungen können generell elektronische Geräte beschädigen

### **Magnetische Störungen**

Der ZENEO ZX system sollte mindestens 50 cm von Ihrem TV Gerät platziert werden, um magnetische Störungen zu vermeiden. Generell sollten magnetische Datenträger nicht in der Nähe von magnetisch strahlenden Komponenten gelagert werden.

### **Beschädigung durch Wasser**

Das System sollte nicht in Kontakt mit Wasser kommen, weder Spritzwasser noch fließendes Wasser. Auch sollten keine Gefäße, die Flüssigkeiten enthalten, auf dem System abgestellt werden.

### **Abschalten**

Der Hauptstecker dient als Verbindungselement, daher sollte dieser immer frei zugänglich sein.

### **Class 1**

Ein Gerät mit dem Status Class 1 muss an der Steckdose geerdet sein. Das Gerät darf nicht anders verwendet werden.

# SPECIFICATIONS

|   |  |
|---|--|
| <b>AB CLASS POWER AMPLIFIER</b>         | x 4 (2 per speakers)   |
| <b>POWER OUTPUT</b>                     | 50W + 50W on woofers / Impulse 150W<br>20W + 20W on tweeters / Impulse 60W |
| <b>FREQUENCY RESPONSE (-3dB)</b>        | 30Hz-22kHz   |
| <b>DAC DIGITAL AUDIO</b>                | Wolfson WM8761 - 24 bits x 192kHz  |
| <b>AC INPUT</b>                         | 115-230V   |
| <b>INPUT CONNECTIONS</b>                | Bluetooth<br>AUX-PHONO<br>AUX2-STREAM<br>OPTICAL<br>COAXIAL<br>USB-B       |
| <b>2 DRIVERS / 2WAYS</b>                | Woofers 1 x 5,25"<br>Tweeter 1 X 1"  |
| <b>AC INPUT</b>                         | 115-230V   |
| <b>DIMENSIONS (PER SPEAKER)</b>         | H.305 x l.180 x D.260  |
| <b>NET WEIGHT / GROSS WEIGHT (PAIR)</b> | 16,8 KG / 17,6 KG  |

The Bluetooth frequency band is 2.402GHz~2.480GHz ISM Band. RF TX Output Power is 4dBm (Class II).



ADVANCE  
PARIS

Design and development in France by Advance Paris Sarl  
13 rue du coq gaulois - 77390 Brie Comte Robert - FRANCE  
Tel. +33 (0) 160 185 900 - Fax +33 (0) 160 185 895  
email: [info@advanceparis.com](mailto:info@advanceparis.com)  
[www.advanceparis.com](http://www.advanceparis.com)